

Repasseuses à rouleaux SL FI 100/120/150 Ø 25



Plus Ligne SMART FI



- IM.10 Ordinateur à écran tactile
- Inverseur standard pour le contrôle électronique de la vitesse de repassage
- Variation automatique de la vitesse de repassage en fonction de la température
- Fonction THICK de l'écran pour ajuster et contrôler l'introduction du tissu
- Fonction T-CONTROL SYSTEM pour le contrôle électronique de la température
- Système de refroidissement
- Entraînement linéaire pour le contrôle de la pression d'étirement
- Barre de torsion pour l'uniformité de la pression de la conque sur toute la longueur du rouleau
- Auge de chauffage en acier chromé et poli
- Revêtement extérieur de la conque pour réduire les pertes de chaleur et économiser de l'énergie
- Housse de rouleau NOMEX de série
- Système de déverrouillage manuel du levier et fonction de levage de l'auge de la pédale

Recherchez plus d'informations



OPTIONS ET ACCESSOIRES

- Reliure à linge entrante
- Système d'aspiration
- Revêtement de rouleau à ressort
- IoT (connexion wi-fi) pour le contrôle à distance des machines

REMARQUE: Les images de ce document sont fournies à titre indicatif uniquement. L'apparence réelle du produit, l'équipement et les détails peuvent changer sans préavis.

DONNÉES TECHNIQUES*

	SL FI 100/25	SL FI 120/25	SL FI 150/25
• Longueur de repassage utile	1000 mm (39,3 pouces)	47,2 pouces (1200 mm)	1500 mm (59 pouces)
• Diamètre du rouleau Ø	250 mm (9,8 pouces)	250 mm (9,8 pouces)	250 mm (9,8 pouces)
• Production horaire**	25 kg/h (55 lb/h)	30 kg/h (66 lb/h)	35 kg/h (77 lb/h)
• Évaporation**	5 lt/h	6 lt/h	7 lt/h
• Vitesse de rotation	1÷6 mt/min	1÷6 mt/min	1÷6 mt/min
• Pression de repassage	Référence 214÷322 kg/m ²	Référence 214÷322 kg/m ²	Référence 214÷322 kg/m ²
• Évacuation d'air humide (pos. 1) Ø	(Option) 80 mm (3,1 p.)	(Option) 80 mm (3,1 p.)	(Option) 80 mm (3,1 p.)
• Débit d'air humide	(Option) 160 m ³ /h	(Option) 160 m ³ /h	(Option) 160 m ³ /h
• Intensité sonore de la zone	46 dB (A)	46 dB (A)	46 dB (A)
• Émission de chaleur (% de la puissance installée)***	3 %	3 %	3 %
• Filet Jambes	M10	M10	M10
• Dimensions de la machine : LxlxH (100 mm = 3,93 pouces)	1550 x 643 x 985 mm	1750 x 643 x 985 mm	2050 x 643 x 985 mm
• Poids net	117,4 kg (258,8 livres)	-	147,6 kg (325,4 livres)
• Dimensions d'emballage standard : LxlxH (100 mm = 3,93 pouces)	1600x645x1140 mm	1800 x 645 x 1140 mm	2100 x 645 x 1140 mm
• Dimensions de l'emballage en cage en bois : LxlxH (100 mm = 3,93 pouces)	1668 x 713 x 1294 mm	1868 x 713 x 1294 mm	2168 x 713 x 1294 mm
• Poids brut	142 kg (313 livres)	-	177 kg (390,2 livres)
• Volume d'emballage standard	1,17 mc (41,3 pi ³)	45,9 pi ³ (1,32 mc)	54,3 pi ³ (1,54 mc)
• Volume d'emballage dans une cage en bois	54,3 pi ³ (1,54 mc)	60,7 pi ³ (1,72 mc)	2 mc (70,6 pi ³)
• Machines d'emballage STD pour conteneurs de 20'	24 pièces****	18 Pc.****	18 Pc.****
• Machines emballées STD pour conteneurs de 40'	50 pièces****	36 pièces****	36 pièces****

DONNÉES DE CHAUFFAGE ÉLECTRIQUE

• Chauffage électrique (voitures électriques)	4,5 kW	5,4 kW	7,3 kW
• Puissance totale	4,7 kW	5,6 kW	7,5 kW
• Consommation électrique (3 ph 400V-440V (+N) / 3 ph 230V / 1 ph 230V 50/60 Hz)	7 / 13 / 22 A	9 / 15 / 26 A	11 / 19 / 33 A
• Consommation horaire **	4,1 Kwh	4,9 kWh	6,0 kWh

* Les données se réfèrent aux machines équipées d'une aspiration

** 20 % d'humidité résiduelle et 100 % d'utilisation des rouleaux (ISO 9398)

% de la puissance maximale installée

Machines empilées dans des conteneurs high cube

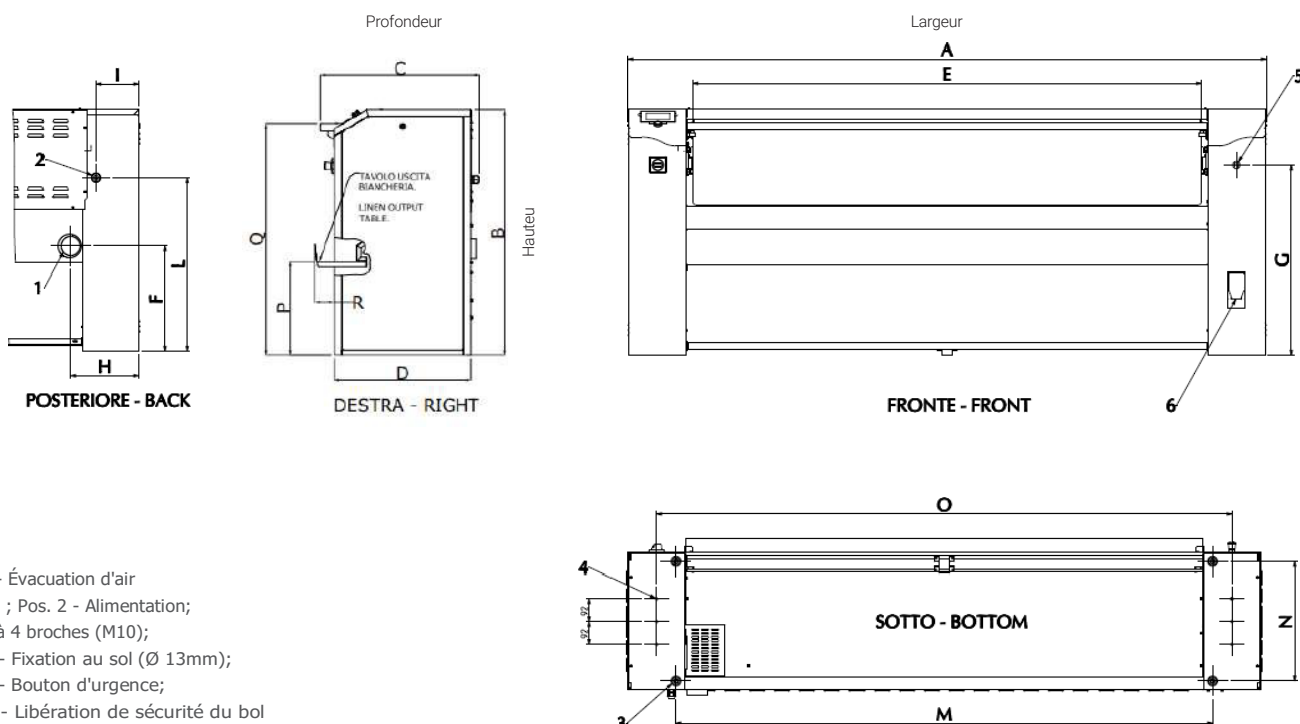

- Pos. 1 - Évacuation d'air humide ; Pos. 2 - Alimentation;
 Pos. 3 à 4 broches (M10);
 Pos. 4 - Fixation au sol (Ø 13mm);
 Pos. 5 - Bouton d'urgence;
 Pos. 6 - Libération de sécurité du bol

100 mm = 3,93 pouces. - Facteur de conversion 1 / 25,4

mm	A	B	C	D	E	F	G	H	I	L	M	N	O	P	Q	R
SL FI 100/25	1550	985	643	552	1030	426	760	279	175	705	1154	480	1310	580	924	77
SL FI 120/25	1750	985	643	552	1230	426	760	279	175	705	1354	480	1510	580	924	77
SL FI 150/25	2050	985	643	552	1530	426	760	279	175	705	1654	480	1810	580	924	77

Repasseuses à rouleaux SL FI 160/180/200 Ø 33



Plus Ligne SMART FI



- IM.10 Ordinateur à écran tactile
- Inverseur standard pour le contrôle électronique de la vitesse de repassage
- Variation automatique de la vitesse de repassage en fonction de la température
- Fonction THICK de l'écran pour ajuster et contrôler l'introduction du tissu
- Fonction T-CONTROL SYSTEM pour le contrôle électronique de la température
- Système de refroidissement
- Entraînement linéaire pour le contrôle de la pression d'étirement
- Barre de torsion pour l'uniformité de la pression de la conque sur toute la longueur du rouleau
- Auge de chauffage en acier chromé et poli
- Revêtement extérieur de la conque pour réduire les pertes de chaleur et économiser de l'énergie
- Housse de rouleau NOMEX de série
- Système de déverrouillage manuel du levier et fonction de levage de l'auge de la pédale

Recherchez plus d'informations



OPTIONS ET ACCESSOIRES

- Reliure à linge entrante
- Revêtement de rouleau à ressort
- IoT (connexion wi-fi) pour le contrôle à distance des machines

DONNÉES TECHNIQUES*

SL FI 160/33

SL FI 180/33

SL FI 200/33

• Longueur de repassage utile	1600 mm (62,9 pouces)	1800 mm (70,8 pouces)	2000 mm (78,7 pouces)
• Diamètre du rouleau Ø	330 mm (12,9 pouces)	330 mm (12,9 pouces)	330 mm (12,9 pouces)
• Production horaire**	40 kg/h (88 lb/h)	50 kg/h (110 lb/h)	60 kg/h (132 lb/h)
• Évaporation**	8 lt/h	10 lt/h	12 lt/h
• Vitesse de rotation	1÷6 mt/min	1÷6 mt/min	1÷6 mt/min
• Pression de repassage	Référence 214÷322 kg/m ²	Référence 214÷322 kg/m ²	Référence 214÷322 kg/m ²
• Évacuation d'air humide (pos. 1) Ø	80 mm (3,1 p.)	80 mm (3,1 p.)	80 mm (3,1 p.)
• Débit d'air humide	160 m ³ /h	160 m ³ /h	160 m ³ /h
• Intensité sonore de la zone	46 dB (A)	46 dB (A)	46 dB (A)
• Émission de chaleur (% de la puissance installée)***	3 %	3 %	3 %
• Filet Jambes	M10	M10	M10
• Dimensions de la machine : LxlxH (100 mm = 3,93 pouces)	2150 x 643 x 985 mm	2350 x 643 x 985 mm	2550 x 643 x 985 mm
• Poids net	180 kg (400 livres)	196,8 kg (433,8 livres)	213,8 kg (471,3 livres)
• Dimensions d'emballage standard : LxlxH (100 mm = 3,93 pouces)	2200 x 645 x 1140 mm	2400x645x1140 mm	2600 x 645 x 1140 mm
• Dimensions de l'emballage en cage en bois : LxlxH (100 mm = 3,93 pouces)	2268 x 713 x 1294 mm	2468 x 713 x 1294 mm	2668 x 713 x 1294 mm
• Poids brut	216 kg (476,2 livres)	229 kg (504,8 livres)	249 kg (548,9 livres)
• Volume d'emballage standard	56,8 pi ³ (1,61 mc)	62,1 pi ³ (1,76 mc)	1,91 mc (67,4 pi ³)
• Volume d'emballage dans une cage en bois	2,1 mc (74,1 pi ³)	2,3 mc (81,2 pi ³)	2,5 mc (88,2 pi ³)
• Machines d'emballage STD pour conteneurs de 20'	18 Pc.****	6 pièces	6 pièces
• Machines emballées STD pour conteneurs de 40'	36 pièces****	15 Pc.	12 Pc.

DONNÉES DE CHAUFFAGE ÉLECTRIQUE

• Chauffage électrique (voitures électriques)	7,3 kW	10,5 kW	13,8 kW
• Puissance totale	7,5 kW	10,7 kW	14,0 kW
• Consommation électrique (3 ph 400V-440V (+N) / 3 ph 230V / 1 ph 230V 50/60 Hz)	17 / 23 / 35 A	18 / 32 / 55 A	20 / 35 / 61 A
• Consommation horaire **	9,0 kWh	10,1 kWh	11,2 kWh

* Les données se réfèrent aux machines équipées d'une aspiration

** 20 % d'humidité résiduelle et 100 % d'utilisation des rouleaux (ISO 9398)

% de la puissance maximale installée

Machines empilées dans des conteneurs high cube

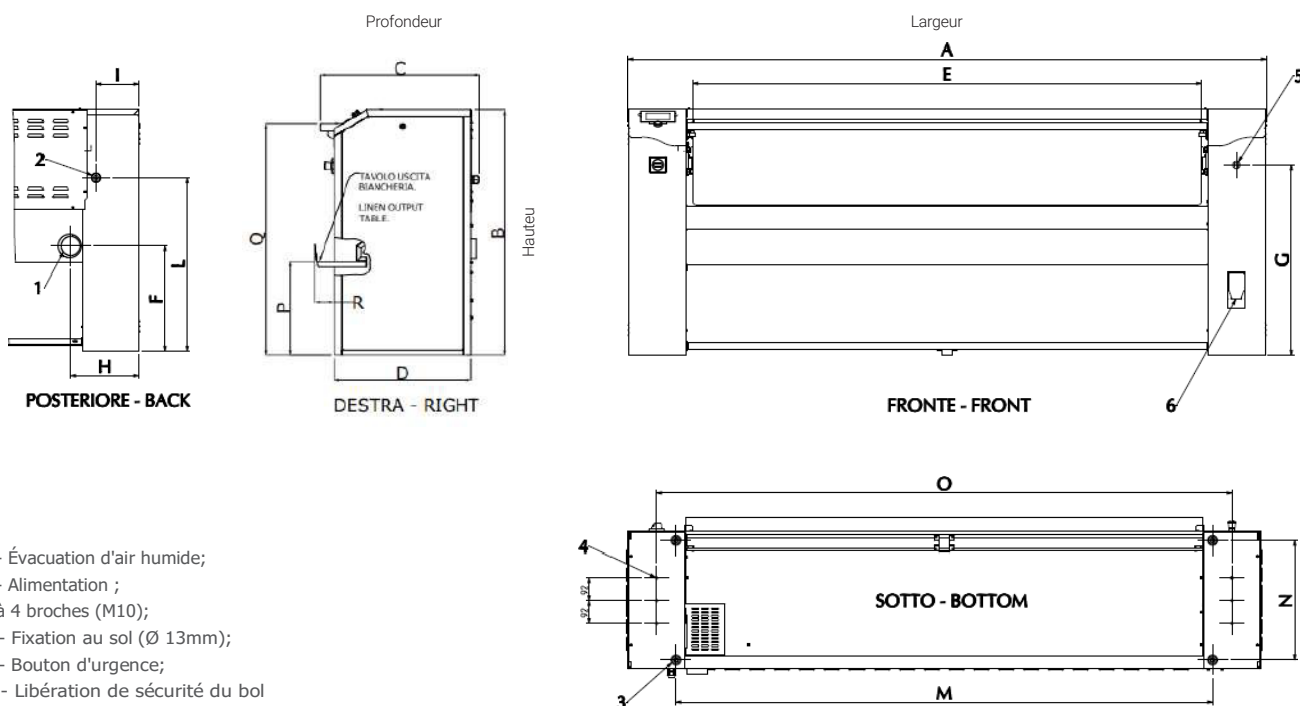

- Pos. 1 - Évacuation d'air humide;
- Pos. 2 - Alimentation ;
- Pos. 3 à 4 broches (M10);
- Pos. 4 - Fixation au sol (Ø 13mm);
- Pos. 5 - Bouton d'urgence;
- Pos. 6 - Libération de sécurité du bol

100 mm = 3,93 pouces. - Facteur de conversion 1 / 25,4

mm	A	B	C	D	E	F	G	H	I	L	M	N	O	P	Q	R
SL FI 160/33	2150	985	643	552	1630	426	760	279	175	705	1754	480	1910	500	930	77
SL FI 180/33	2350	985	643	552	1830	426	760	279	175	705	1954	480	2110	500	930	77
SL FI 200/33	2550	985	643	552	2030	426	760	279	175	705	2154	480	2310	500	930	77